

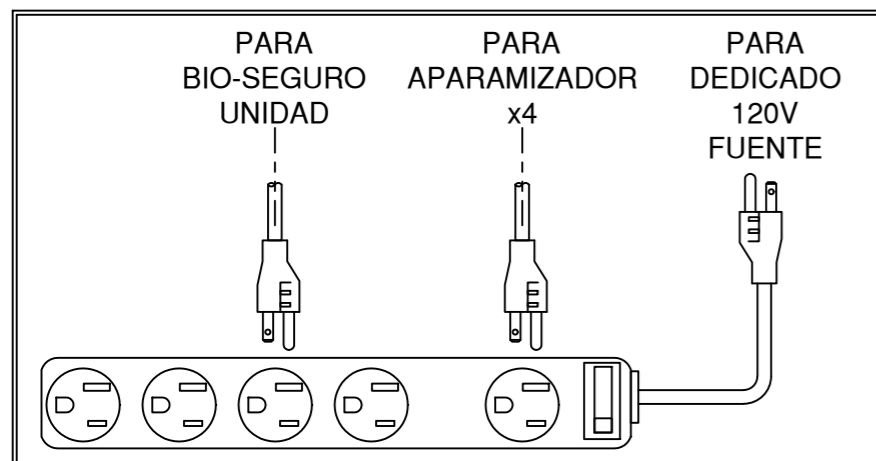

# CARRO DE 4 RUEDAS 1,5 GPM

ÍNDICE DE DIBUJO		
DIBUJO #	DESCRIPCIÓN DEL DIBUJO	REVISIÓN
4WHE1-01	PORTADA	1
4WHE1-02	INSTALACIÓN	1
4WHE1-03	DIMENSIONES	1

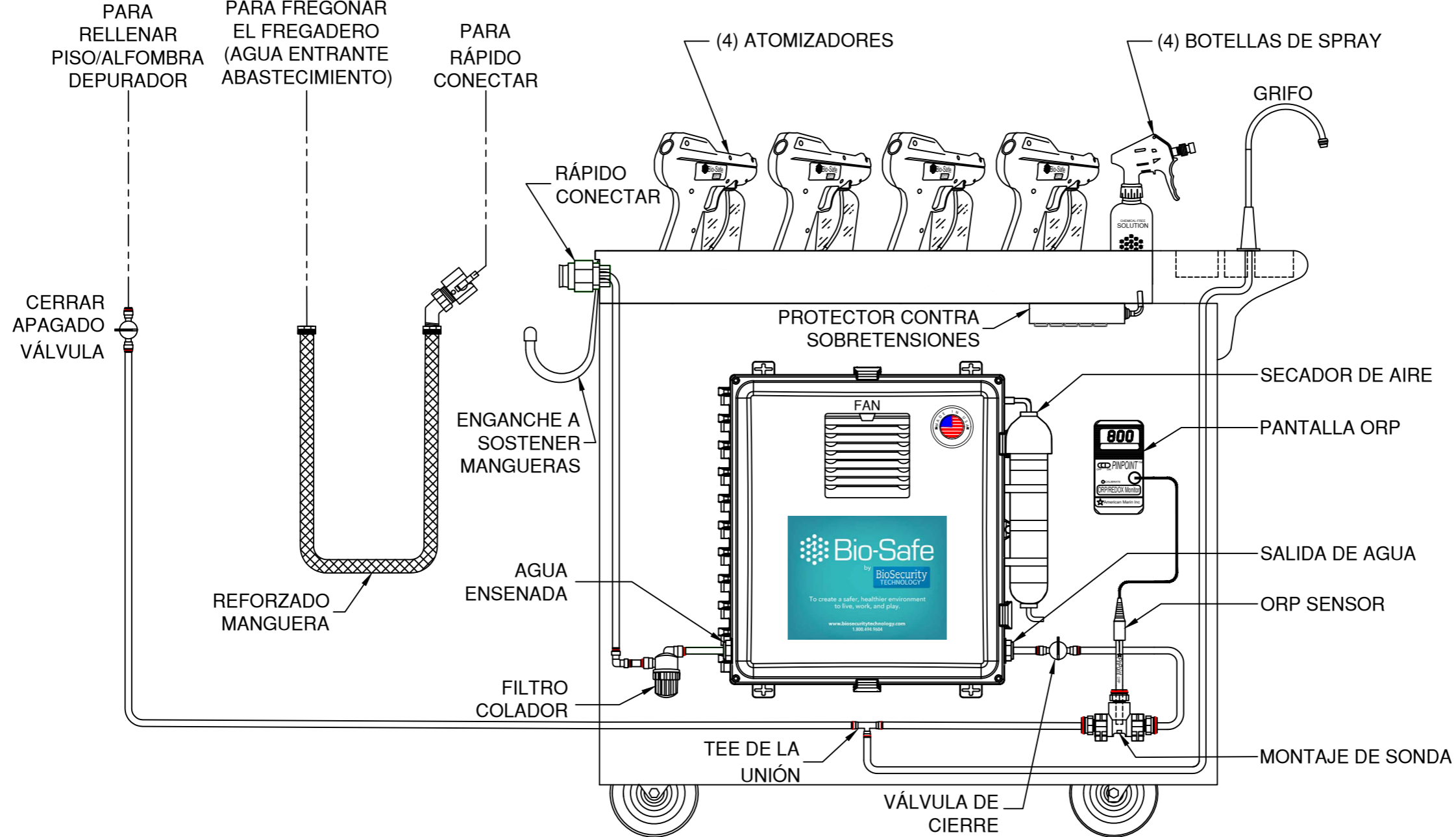

DETALLE A  
PROTECTOR CONTRA SOBRETENSIONES

### INSTALACIÓN BIO-SEGURA

1. CONECTE EL CARRO DE SERVICIOS PÚBLICOS AL FREGADERO DE LA FREGONA.
2. ENCHUFE EL PROTECTOR CONTRA SOBRETENSIONES DEL CARRO DE UTILIDADES FUENTE DE ALIMENTACIÓN DE 120V.
3. DEBE ESTAR DEDICADA A LA TOMA DE CORRIENTE DE 120V.
4. ENCIENDA LA PANTALLA ORP.
5. LLENA EL ATOMIZADOR Y LA BOTELLA DE SPRAY DE GRIFO.
6. MÁQUINA DE LLENADO DE ALFOMBRAS / PISOS DESDE MANGUERA REFORZADA.

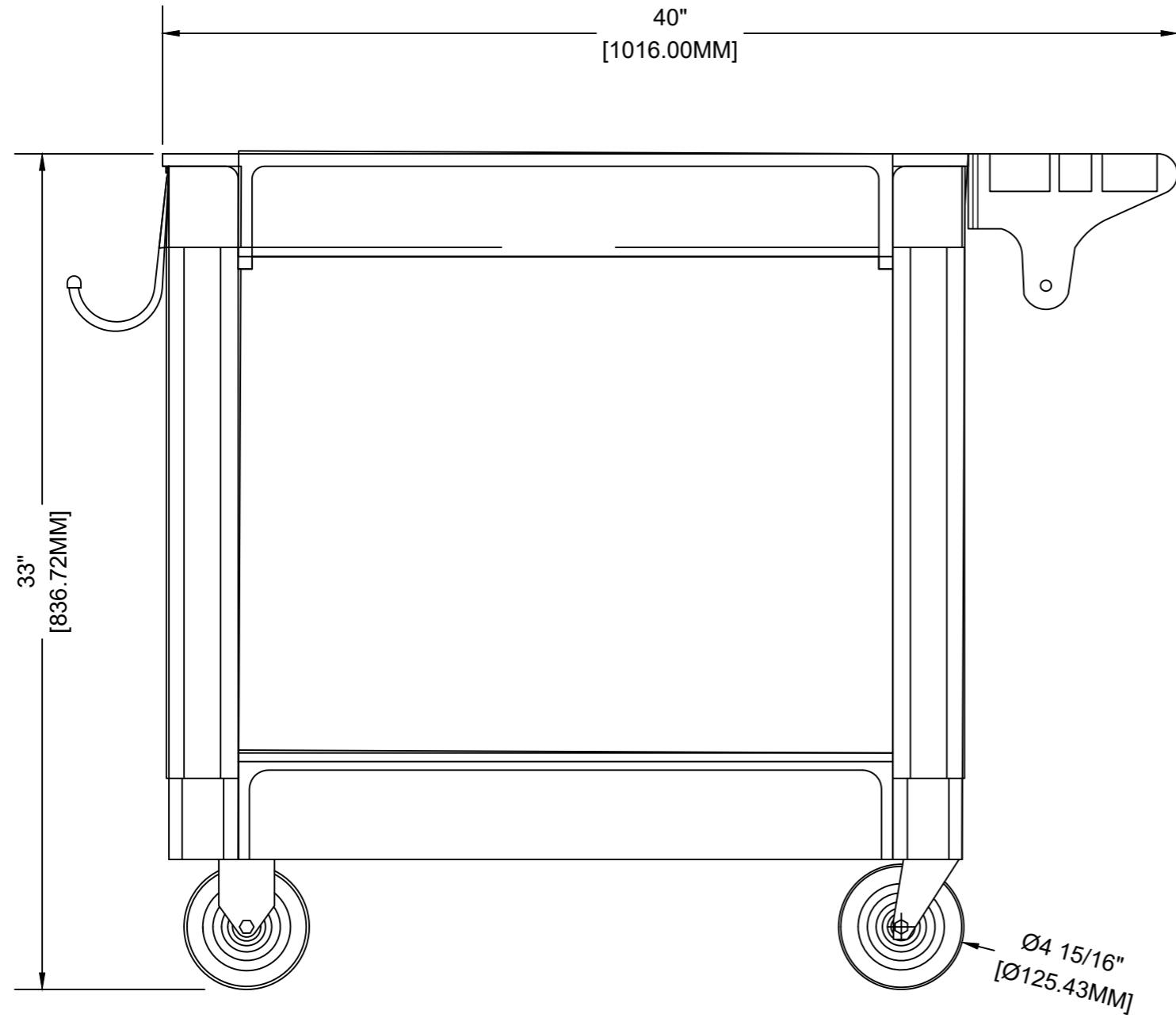

VISTA FRONTAL

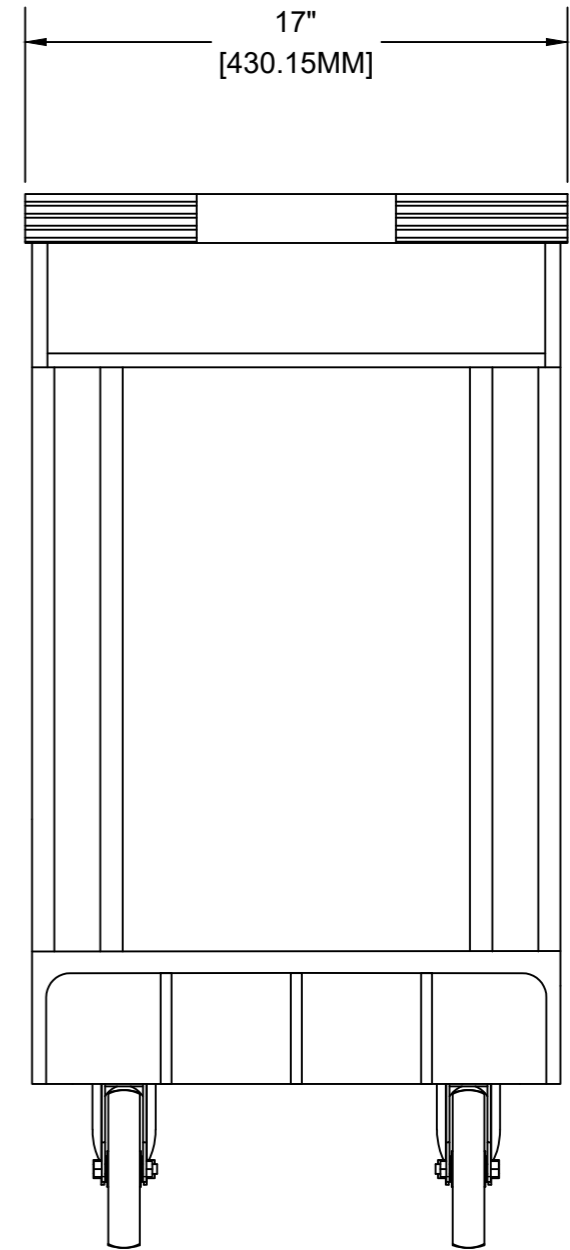

VISTA DERECHA